

#### ■ БЫСТРЫЙ ВЫБОР

Входная скорость ( $n_1$ ) = 1400 мин<sup>-1</sup>

Скорость на выходном валу $n_2$ [мин <sup>-1</sup> ]	Переда- точное число $i$	Мощность двигателя $P_{1M}$ [кВт]	Крутящий момент на выходе $M_{2M}$ [Нм]	Сервис- фактор $f.s.$	Номинал. мощность $P_{1R}$ [кВт]	Номинал. крутящий момент $M_{2R}$ [Нм]	Возможные моторные фланцы В5		Возможные моторные фланцы В14		Динами- ческий КПД <b>RD</b>	Модуль зубчатого зацепления <b>Mn</b> [мм]	Код передаточ- ного числа
							A	B	O	P			
							56	63	56	63			
5,6	<b>252</b>	0,18	142	1,6	<b>0,29</b>	<b>230</b>	B		B-C		46	2,7	01
3,9	<b>360</b>	0,18	181	1,3	<b>0,23</b>	<b>230</b>	B		B-C		41	2,7	02
2,6	<b>540</b>	0,12	164	1,4	<b>0,17</b>	<b>230</b>	B		B-C		37	2,7	03
1,9	<b>720</b>	0,12	200	1,1	<b>0,14</b>	<b>230</b>	B		B-C		34	2,7	04
1,3	<b>1080</b>	0,12	265	0,9	<b>0,10</b>	<b>230</b>	B		B-C		30	2,7	05
1,0	<b>1440</b>	0,12*	230	<0,8	<b>0,09</b>	<b>230</b>	B		B-C		27	2,7	06
0,5	<b>2745</b>	0,12*	230	<0,8	<b>0,05</b>	<b>230</b>	B		B-C		23	2,1	07

■ Возможные моторные фланцы

⊕ В) В комплект поставки входит протавка

⊖ В) По заказу возможен комплект без протавки

⊕ С) Положение отверстий моторного фланца

\* Мощность выше максимальной, которую может поддерживать редуктор. Выберите в соответствии с крутящим моментом  $M_{2R}$

Редукторы **633** поставляются с залитым синтетическим маслом, обеспечивающим смазку на продолжительный срок службы. Информацию о положении монтажа V5-V6 вы сможете получить, обратившись в компанию.

Тип синтетического масла и рекомендованное количество приведены в таблице 1.

Возможные радиальные и осевые нагрузки редуктора приведены в таблице 2.

<b>СМАЗКА 633</b>			
<b>Количество масла</b>		<b>0,40 л</b>	<b>0,03 л</b>
<b>0,40/0,03 л</b>			
<b>AGIP</b> Telium VSF 320		<b>SHELL</b> Omala S4 WE 320	

табл. 1

#### РАДИАЛЬНЫЕ И ОСЕВЫЕ НАГРУЗКИ

##### Выходной вал



$n_2$ [мин <sup>-1</sup> ]	FA [N]	FR [N]
<b>25</b>	700	3800
<b>15</b>	800	4000

##### Входной вал

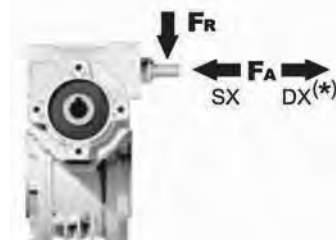

$n_1$ [мин <sup>-1</sup> ]	FA [N]	FR [N]
<b>1400</b>	20	100

\*Большие осевые нагрузки по направлению DX запрещены.

табл. 2

**Р633FB...** Базовая червячная передача

Вес редуктора **7,50 кг**

М. фланцы	Код компл.	øF	A
<b>56B5</b>	K030.4.041	120	61,5
<b>63B5</b>	K030.4.042	140	62,5
<b>56B14</b>	K030.4.046	80	61,5
<b>63B14</b>	K030.4.045	90	62,5

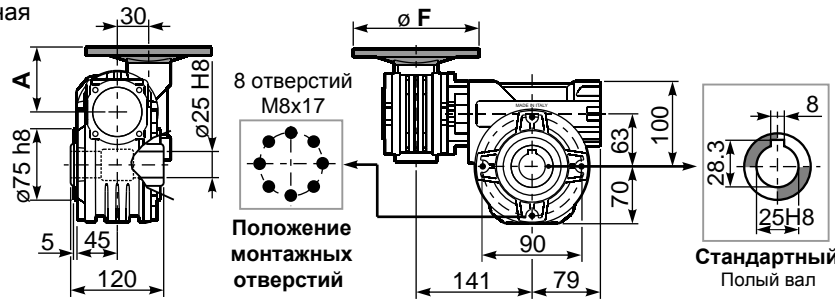

**Р633РА...** Лапы

**Р633РВ...** Лапы

**Р633РV...** Лапы

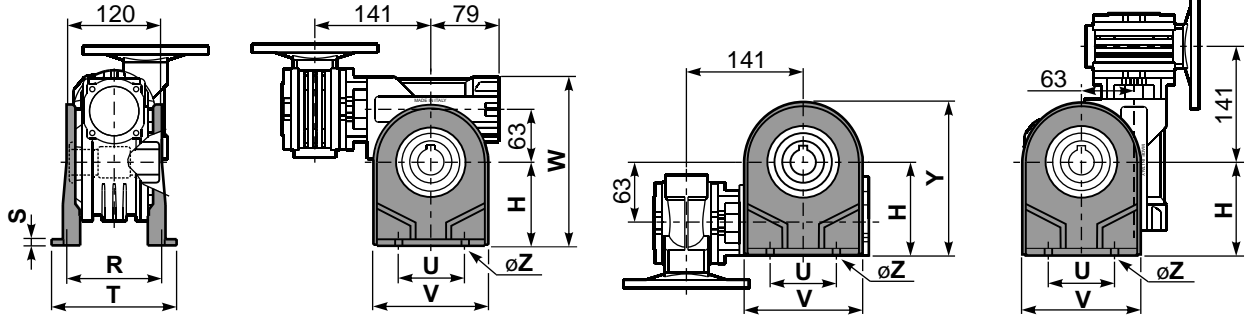

	H	R	S	T	U	V	Y	W	øZ	Код компл.
тип В	100	111	4	144	95	133	170	200	ø10,5	K063.9.022
тип S	-	-	-	-	-	-	-	-	-	-

**Р633FC...** Выходной фланец

**Р633BR...** Реактивная штанга

Код комплекта K063.9.027

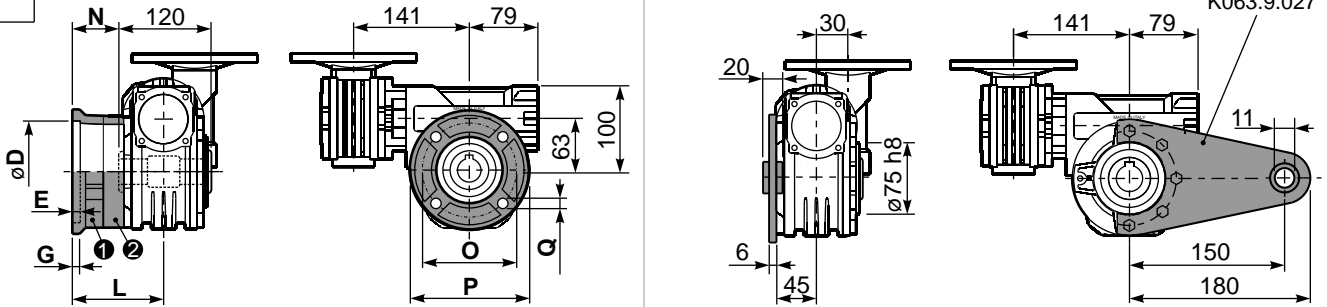

тип В	øD	E	G	L	N	O	P	Q	Код компл.
<b>FC</b>	115 <sup>+0,20</sup> / <sub>+0,15</sub>	7	13	86	26	150	175	11	① K063.9.010 ② -
<b>FL</b>	115 <sup>+0,20</sup> / <sub>+0,15</sub>	7	13	116	56	150	175	11	① K063.9.010 ② K063.0.200
тип S	øD	E	G	L	N	O	P	Q	Код компл.
<b>F1</b>	130 <sup>+0,20</sup> / <sub>+0,15</sub>	7	13	102	42	165	200	13	① KS070.9.013 ② -
<b>F2</b>	115 <sup>+0,20</sup> / <sub>+0,15</sub>	7	13	116	56	150	175	11	① KS063.9.013 ② -
<b>F3</b>	110 <sup>+0,035</sup> / <sub>0</sub>	5	11	82	22	130	160	10	① KS063.9.011 ② -

**Р633.....S...** Односторонний вал

**Р633.....D...** Двусторонний вал

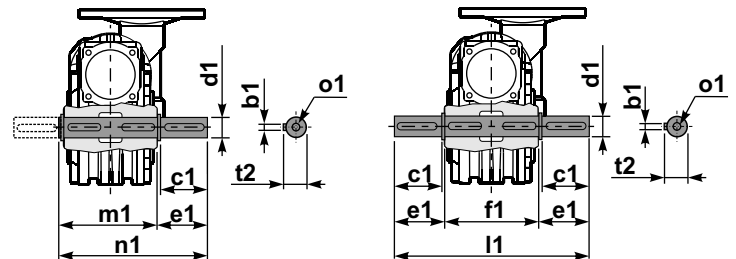

① Код компл. K063.5.028 **Вп В**    ② Код компл. K063.5.029 **Вп В**

**Р633FB...** Входной вал

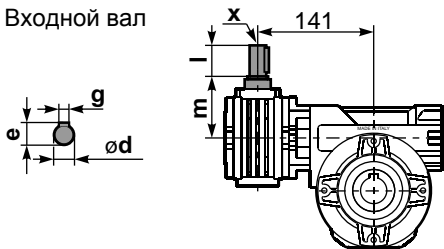

	ød	e	g	l	m	x	Код комплекта
тип В	9 h6	10,2	3	20	58	-	① K030.5.006 PAM63 ② -
тип S	-	-	-	-	-	-	-

	b1	c1	d1	e1	f1	l1	m1	n1	t2	ø1
тип В	8	60	25 <sup>-0,005</sup> / <sub>-0,020</sub>	63,2	120	246,4	126,8	190	28	M8x20
тип S	-	-	-	-	-	-	-	-	-	-